

Twistseal

Sigillo a filo



Specifiche

- Sigillo policarbonato e ABS
- Temperatura di funzionamento: -30°C +60°C
- Utilizzabile con diversi fili spiralati e non è richiesto l'uso di apposite pinze per la corretta chiusura
- Marcatura laser
- Numerazione progressiva fino a 15 cifre
- Possibilità di barcode e personalizzazione con logo
- Personalizzazione fino a 20 caratteri su una riga
- Corpo del sigillo disponibile sia bianco che trasparente
- Colori disponibili: arancio, azzurro, bianco, giallo, rosso, verde



- Su richiesta è possibile realizzare anche altri colori

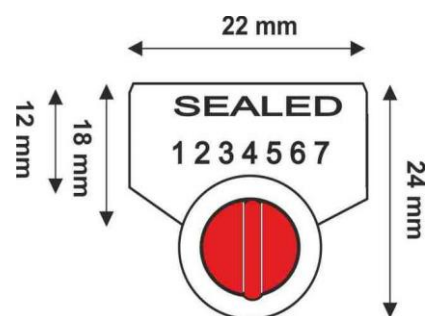

Le specifiche tecniche e il design del prodotto sono soggette a modifiche senza obbligo di preavviso da parte del produttore

Imballo

- Cartone con 1000 sigilli in sacchetti da 100 pz
- Dimensione cartone: 40x24x17cm
- Peso cartone: 3,1 kg
- Pallet: 80x120x185cm, 330 kg, 100000 pz

CODICE DOGANALE: 39269097

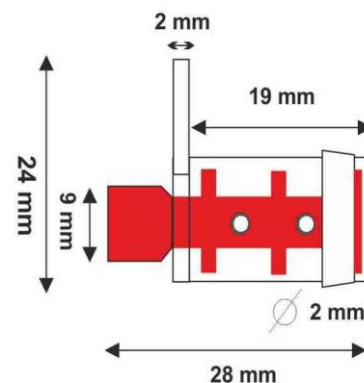

info@leghorngroup.com

Protezione - Controllo - Identificazione - Tracciabilità - Soluzioni RFID - www.leghorngroup.it

